

# DIE FREQUENZBRINGER.

Flexible und schnelle Rollltore und Rollgitter

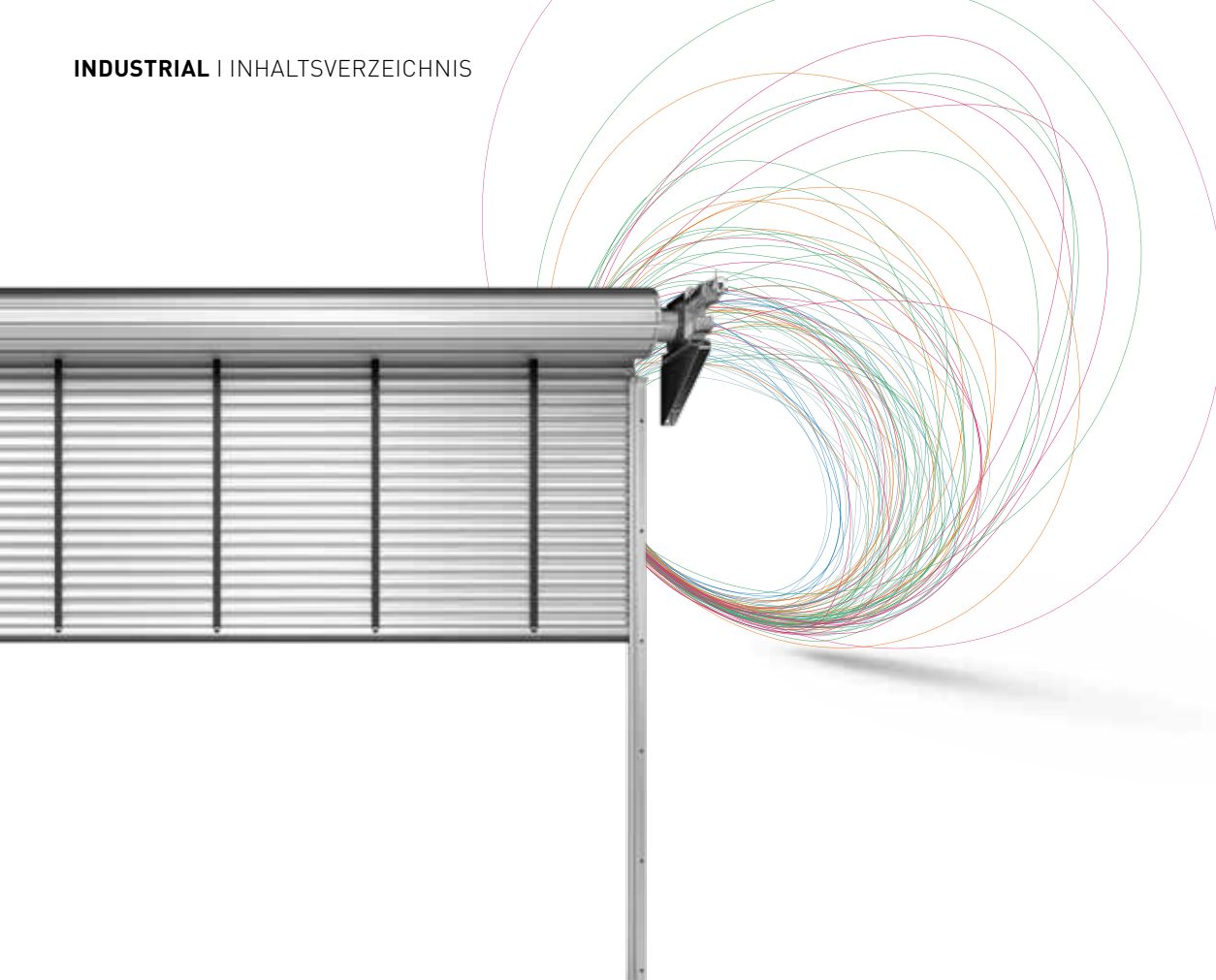



## **Leistungsversprechen und Servicestandards**

Design | Sicherheit | Service

Seite 04 - 11

## **Unsere Rolltorsysteme**

Übersicht

Seite 12 - 13

Rolltor ThermoTeck

Seite 14 - 15

Rollgitter

Seite 16 - 17

XXL-Rolltore

Seite 18 - 19

Schnelllauf-Rolltor ThermoTeck „Speed“

Seite 20 - 21

Schnelllauf-Folientore

Seite 22 - 23

## **Design-Vielfalt**

Für Ihre individuellen Anforderungen

Seite 28 - 33

## **Sicherheitsaspekte**

Technik, Komfort und Bedienung

Seite 34 - 41

Technische Daten

Seite 42 - 43

MADE  
IN  
GERMANY



# TECKENTRUP DOOR SOLUTIONS

Ob in der Entwicklung, der Produktion oder dem Vertrieb, ob es ums große Ganze geht oder um ein kleines Detail – bei uns dreht sich alles um die entscheidende Frage: **WAS IST DIE LÖSUNG FÜR SIE?**

Denn wir sind der Spezialist für Feuerschutz-, Rauchschutz-, Schallschutz und Sicherheitstüren, für Industrie-Sektionaltore, Rolltore, Falttore, Schiebetore und für Garagentore.

Und wir sind **„Made in Germany“**. Seit mehr als 90 Jahren entwickeln und fertigen wir unsere Produkte ausschließlich in Deutschland. Mehr als 900 Mitarbeiter an unseren Standorten in Verl und Großzöberitz gestalten unsere hochwertigen Produkte für Sie. Alle Prozesse von der Zulieferung über die Produktion bis zur Kommissionierung und Anlieferung basieren auf dem Qualitätsmanagementsystem DIN EN ISO 9001.

DESIGN

SICHERHEIT

SERVICE

Teckentrup produziert mehr als Türen und Tore: Teckentrup liefert Lösungen. Daher haben wir für unser Unternehmen und unsere Produkte drei neue Standards gesetzt, die Ihren Bedürfnissen gerecht werden sollen: Design. Sicherheit. Service.

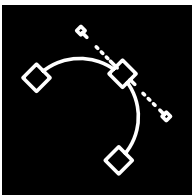

**Design:** Wir verbinden Funktionalität mit Ästhetik.

Denn gutes Design ist innovative Technik, die die Bedürfnisse der Nutzer erfüllt. Unsere Produkte eröffnen neue Welten und bieten viele individuelle Gestaltungsmöglichkeiten. Bei uns arbeiten Gestalter und Ingenieure von Beginn an Hand in Hand. Damit intelligente Ideen auch auf den zweiten Blick überzeugen und sich anspruchsvolles Design Tag für Tag bewährt.



**Sicherheit:** Wir verbinden System mit Schutz.

Unsere Tore erfüllen höchste Anforderungen und sind entsprechend zertifiziert. Gerne beraten wir Sie zu benötigten Standards und entwickeln umfassende Sicherheitskonzepte, um Menschen und Werte bedarfsgerecht zu schützen.

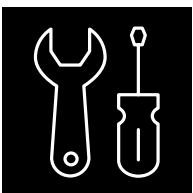

**Service:** Wir verbinden Schnelligkeit mit Zuverlässigkeit.

Kurze Wege, klare Strukturen, alles aus einer Hand. Das ist der Servicevorteil von Teckentrup. Denn von der Produktentwicklung bis zum Einbau, von der engagierten Unterstützung durch unsere Fachberater bis zur professionellen Wartung: Wir sind schnell für Sie da. Und nehmen uns gerne Zeit.





# OBJEKTCOMPETENZ AUS EINER HAND

Große Bauvorhaben stehen unter großem Kostendruck. Deshalb ist jedes unserer Produkte eingebettet in ein Konzept zur Prozessoptimierung. Wir setzen auf einen ganzheitlichen Service – von der Planung über den Einbau bis zum Betrieb unserer Industrie-Rolltore. Dabei stehen wir Ihnen mit Beratungs- und Planungsleistungen zur Seite, sorgen bei Bedarf für eine Just-in-time-Lieferung, legen hohen Wert auf eine vereinfachte Montage und sind für Sie auch bei kurzfristigen Problemlösungen während der Bauphase jederzeit erreichbar. So können Sie sicher sein, dass Sie für alle Anforderungen Ihres Objektes die passende Lösung erhalten.

---

## UNSERE SERVICES FÜR SIE

Sichern Sie sich in jeder Projektphase klare Effizienzvorteile:

- Umfassende Objekt- und Produktberatung für jedes Ihrer Projekte
- Einheitliche technologische Plattform mit durchdachten Montagematerialien
- Ausschreibungstexte und technische Zeichnungen für Ihre Auftragsentwicklung

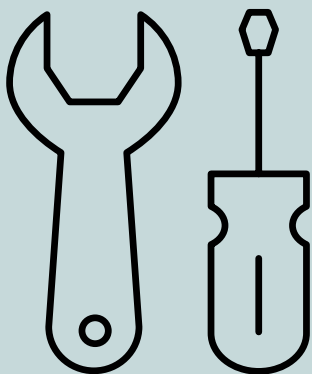

Mehr Infos unter [www.teckentrup.biz](http://www.teckentrup.biz)

# GANZHEITLICHER SERVICE



**Für unsere Kunden bieten wir individuelle Lösungen und einen umfassenden Service – von der Projektplanung über die Montage bis zum Betrieb unserer Tore. Machen Sie sich ein Bild.**

## **ELVIS AG TRUCKPORT DOPPEL-ROLLTORE FÜR XXL-HALLENZUFahrTEN**

Effizient und schnell, auch bei kleinem Ladevolumen – das war das Ziel der Elvis AG, als sie die neue Umschlaghalle plante. Es sollte nicht nur palettenweise, sondern auch in kleineren Teilladungen umgeladen werden können. Zugleich galt es, die Ladefähigkeiten der LKW optimal zu nutzen. Entstanden ist eine 10.000-Quadratmeter-Halle mit je zwei Ein- und Ausfahrten, in die die Brummis einfach herein- und hinausfahren. Damit Ein- und Ausfahrten zum Hub kein Hindernis darstellen, wurden sie in Übergröße geplant: 15 Meter breit, knapp fünf Meter hoch. Für die Tore musste eine Speziallösung her. Dieser Herausforderung nahm sich Teckentrup als erfahrener Tür- und Torspezialist an. Die Grundidee: Trotz der extremen Breite sollten es Rolltore sein. Denn für den LKW-Verkehr braucht der Truckport der Elvis AG extrem breite Zufahrtstore. Zwei Teckentrup Rolltore mit einem beweglichen Mittelpfosten lösen diese Anforderung und schaffen ausreichend Platz für das Ein- und Ausfahren. Ohne lästiges Rangieren.





Weitere spannende Objekt-Reportagen finden Sie unter  
[www.teckentrup.biz/referenzen](http://www.teckentrup.biz/referenzen)

**TECKENTRUP**  
DOOR SOLUTIONS

# GANZHEITLICHE LÖSUNGEN

**Der Teckentrup Service: eine individuelle Beratung zur Auswahl, Einbau und Nutzung der Tore und eine gemeinsame Umsetzung mit dem Bauherren.**

## **RHEIN-NECKAR-ARENA SINSHEIM**

Von Weitem sichtbar dominiert die Rhein-Neckar-Arena das Landschaftsbild bei Sinsheim im Kraichgau. Hier begeistern die Profis vom TSG 1899 Hoffenheim ihre Fans und im Hintergrund sorgen 21 Rolltore und 10 Sektionaltore für einen störungsfreien Spielbetrieb.

So vielfältig wie die Anforderungen, so breit gefächert waren die Lösungen. Teckentrup verbaute in der Arena unter anderem insgesamt 21 Spezial-Rolltore und stand von der Projektplanung und Produktwahl über die Klarstellung bis zur Abnahme jederzeit mit Rat und Tat zur Seite.







## UNGEWÖHNLICHE LÖSUNGEN FÜR 21 KIOSKE - STEUERUNG MIT AKKUPUFFER

Auf Ebene 1, unter der Tribüne, führt die sogenannte Galerie mit 21 Kiosken rund um das Stadion. Wegen der gastronomischen Nutzung von offenen Grills waren rauchdichte Abschlüsse gefordert. Als Speziallösung kamen 21 ThermoTeck Rolltore mit galvanveredelter Oberfläche in den ungewöhnlichen Maßen bis 8,50 Meter Breite und 1,60 Meter Höhe zum Einsatz.

Eine speziell entwickelte Bürstendichtung an den Führungsschienen gewährleistet sicheren Rauchschutz. Auf der Innenseite ist der Torpanzer vollständig und bautechnisch sauber verkleidet. Damit die Tore im Notfall garantiert schließen, läuft die Steuerung über einen Akku-Puffer, der auch bei Stromausfall funktioniert.

# TECHNISCH PERFECT – VIELSEITIG EINSETZBAR

## **Teckentrup Rolltore**

Aufgrund der platzsparenden Rolltechnik und des strapazierfähigen Rolltorpanzers eignen sich Teckentrup Rolltore insbesondere für hohe und vor allem breite Hallenabschlüsse, die einer hohen Belastung ausgesetzt sind. Rollgitter kommen zum Einsatz, wenn hohe Transparenz, Einbruchschutz oder auch Belüftung gefragt sind. Schnellauftore ermöglichen die schnelle Durchfahrt, z. B. von Gabelstaplern, und reduzieren Energie-Verluste.





## Rolltore ThermoTeck

Unser doppelwandiges, isoliertes Rolltor ThermoTeck besteht aus beschichteten Stahlprofilen. Es ist mit einer Sturzdichtung und je nach Torgröße standardmäßig mit einer verzinkten Achtkantwelle oder grundierten Wickelwelle sowie einem Aufsteckantrieb mit 400 V Drehspannung ausgestattet.



## Rollgitter

Die Teckentrup Rollgitter in unterschiedlichen Gitterformen gewährleisten optimale Belüftung, viel Durchsicht und Schutz. Bevorzugter Einsatzbereich sind Ladenpassagen mit großen Schau Fenstern, Tiefgaragen und Parkhäuser.

## Rolltore XXL

Doppel-Rolltore bestehen aus mindestens zwei nebeneinanderliegenden Toren mit bis zu 6 m Höhe, bei denen eine rund 50 cm breite Mittelstütze aus verzinktem Stahl die seitliche Führung übernimmt, die sich bei hochgefahrenen Toren kinderleicht zur Seite schieben lässt.

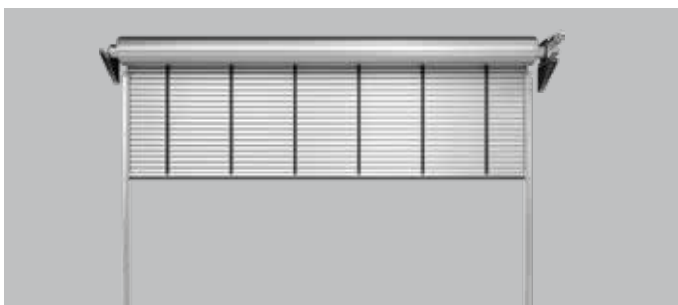

## Schnellauf-Rolltore

Durch hohe Dauerlaufeigenschaften von bis zu 1,5 m pro Sekunde und eine robuste Ausführung erfüllt das Schnellauf-Rolltor die nötigen Anforderungen für alle Einsatzgebiete – insbesondere auch für den Einsatz als Außentor.

## Schnellauf-Folientore

Teckentrup Schnellauf-Folientore eignen sich für den robusten Dauereinsatz im Innen-/Außenbereich. Sie sorgen für reibungslosen Verkehrsfluss und reduzieren in der kalten Jahreszeit Energieverluste auf ein Minimum.







## TECKENTRUP

### ROLLTOR THERMOTECK

- GALVANVEREDELT UND WÄRMEGEDÄMMT
- SPEZIAL-PROFIL
- IN STAHLLEICHTBAUWEISE
- STANDARMÄSSIG WINDLASTKLASSE 3 BIS 7000 MM TORBREITE
- STANDARMÄSSIG WINDLASTKLASSE 2 BIS 11500 MM TORBREITE

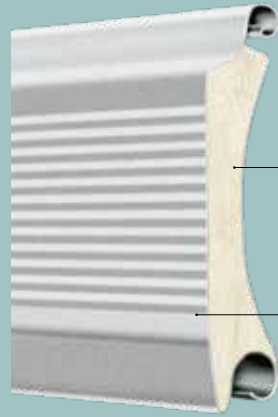

**Spezielle Profil-Kontur**  
aus einem Stück gerollt, daher noch höhere Festigkeit und geräuschrmer.

**Doppelwandiges Profil**  
aus hochfestem PU-Hartschaum, äußerst robust und zugleich wärmedämmend.

**Innovative Microprofilierung**  
in attraktiver Optik, besonders stabil und verschleißarm.

#### Einbau in

- Mauerwerk: mind. 120 mm
- Beton: mind. 150 mm
- Stahl
- Porenbeton: mind. 200 mm (nur mit Stahleinfassung)
- Holz: mind. 240 mm

#### Größenbereich/Einbaumaße

Breite: bis 18000 mm  
Höhe: bis 12000 mm  
(bis 6750 mm in Windlastklasse 4)\*  
(bis 8500 mm in Windlastklasse 3)\*  
(bis 15000 mm in Windlastklasse 2)\*  
(bis 18000 mm in Windlastklasse 1)\*

\*Torbreite

(Weitere Abmessungen auf Anfrage)

#### Torpanzer

Bestehend aus scharnierartig ineinandergeschobenen Profilen aus doppelwandigem verzinkten Stahl

#### Oberfläche

- Stahl verzinkt
- Wahlweise bandbeschichtet oder pulverbeschichtet



Spezielllösung (extreme Torbreite) in einem Fußballstadion



Hallenabschluss in einem Industriebetrieb







# TECKENTRUP

## ROLLGITTER

- HOHER LUFTAUSTAUSCH
- VIEL LICHT UND TRANSPARENZ
- SICHERER SCHUTZ



Automatische Hochschiebsicherung ist standardmäßig enthalten.

Unterschiedliche Gitterformen gewährleisten optimale Belüftung, transparente Optik und Schutz.

Schräges Abschlussprofil kann individuell auf Bodenverhältnisse angepasst werden.

### Einbau in

- Mauerwerk: mind. 120 mm
- Beton: mind. 150 mm
- Stahl
- Porenbeton: mind. 200 mm (nur mit Stahleinfassung)
- Holz: mind. 240 mm

### Größenbereich/Einbaumaße

Breite: bis 11 500 mm  
Höhe: bis 8 000 mm



Rollgitter schützen Zugänge in Einkaufszentren

### Torpanzer

- Bestehend aus scharnierartig miteinander verbundenen Waben aus:
- Flach-Material mit axialen Gleitstücken aus verschleißfestem Kunststoff mit, oder ohne Querstab:
    - Aluminium TG-A
    - Stahl TG-S
    - Edelstahl TG-E
  - Flach-Material mit Edelstahlverbindern V2A mit, oder ohne Querstab:
    - Alu/Edelstahlverbinder TG-V
  - Flachrund-Material mit axialen Gleitstücken aus verschleißfestem Kunststoff und Querstab:
    - Aluminium TG-X



Rollgitter TG-A in einer Tiefgarage



Rollgitter TG-X als Schutz-/Trennungsgitter in einer Ladenpassage

### Oberfläche

- Stahl verzinkt (TG-S)
- Alu walzblank (TG-A, TG-V, TG-X)
- Edehstahl blank (TG-E)
- Wahlweise pulverbeschichtet (TG-A, TG-S, TG-X)
- Wahlweise Oberfläche eloxiert in E6/EV1 (TG-A, TG-X)



# TECKENTRUP XXL-ROLLTORE

- EINZELTORE BIS 18 M BREITE
- DOPPELROLLTORE BIS ZU 36 M BREITE
- AUCH MEHRFACHANLAGEN MÖGLICH  
Z.B. 3 X 18.000 MM ODER 5 X 18.000 MM

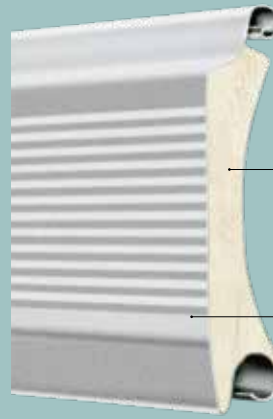

**Spezielle Profil-Kontur**  
aus einem Stück gerollt, daher noch höhere Festigkeit und geräuschärmer.

**Doppelwandiges Profil**  
aus hochfestem PU-Hartschaum, äußerst robust und zugleich wärmedämmend.

**Innovative Microprofilierung**  
in attraktiver Optik, besonders stabil und verschleißarm.

## Einbau in

- Mauerwerk: mind. 120 mm
- Beton: mind. 150 mm
- Stahl
- Porenbeton: mind. 200 mm  
(nur mit Stahleinfassung)
- Holz: mind. 240 mm

## Torpanzer

Bestehend aus scharnierartig ineinandergeschobenen Profilen aus doppelwandigem verzinkten Stahl

## Oberfläche

- Stahl verzinkt
- Wahlweise bandbeschichtet oder pulverbeschichtet

## Größenbereich/Einbaumaße

LDB = Torbreite = min. 2 x 1000 mm  
LDB = Torbreite = max. 18000 mm je Tor  
LDH = Torhöhe = min. 2500 mm  
LDH = Torhöhe = max. 6000 mm  
(bis 6750 mm in Windlastklasse 4)\*  
(bis 8500 mm in Windlastklasse 3)\*  
(bis 15000 mm in Windlastklasse 2)\*  
(bis 18000 mm in Windlastklasse 1)\*

\*Torbreite

(Weitere Abmessungen auf Anfrage)

Auch Mehrfach Tore möglich (z. B. in 3 x 18000 mm, 4 x 18000 mm usw.)

## Merkmale Doppeltore

Unabhängig voneinander zu öffnen

- asymmetrische Teilung möglich
- separate Antriebe
- Mittelstützen mit Anschlagdämpfung, verfahrbar



Durch das spezielle Laufschiensystem lässt sich der entriegelte Mittelpfosten einfach manuell an den Rand schieben. Beide Tore werden geöffnet und die Ausfahrt kann ohne großes Rangieren passiert werden.



Sicher ist sicher: Erst wenn der Pfosten fest verriegelt ist, lässt sich das Tor bewegen. So kann es nicht zu einem versehentlichen Herunterlassen des Tores kommen. Ein Sensor erkennt, ob der Pfosten richtig verriegelt ist.



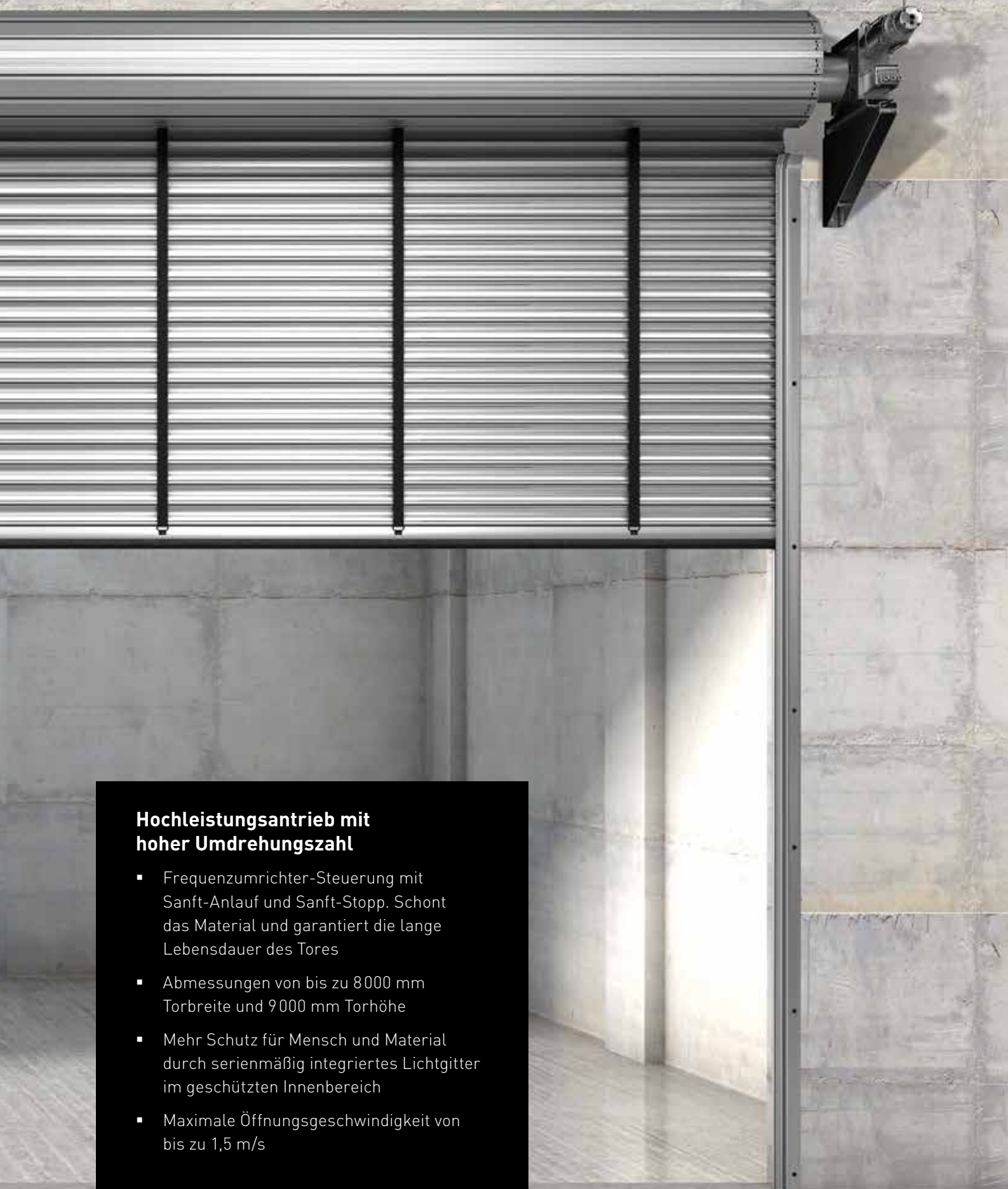

### **Hochleistungsantrieb mit hoher Umdrehungszahl**

- Frequenzumrichter-Steuerung mit Sanft-Anlauf und Sanft-Stopp. Schont das Material und garantiert die lange Lebensdauer des Tores
- Abmessungen von bis zu 8000 mm Torbreite und 9000 mm Torhöhe
- Mehr Schutz für Mensch und Material durch serienmäßig integriertes Lichtgitter im geschützten Innenbereich
- Maximale Öffnungsgeschwindigkeit von bis zu 1,5 m/s



# SCHNELLAUF-ROLLTOR

## THERMOTECK SPEED

- HOHE LAUFGESCHWINDIGKEIT
- SEHR GERINGER VERSCHLEISS
- GUTES KOSTEN-NUTZEN-VERHÄLTNIS

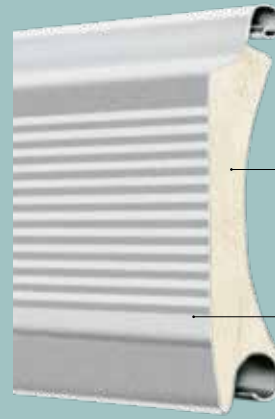

**Spezielle Profil-Kontur**  
aus einem Stück gerollt, daher noch höhere Festigkeit und geräuschärmer.

**Doppelwandiges Profil**  
aus hochfestem PU-Hartschaum, äußerst robust und zugleich wärmedämmend.

**Innovative Microprofilierung**  
in attraktiver Optik, besonders stabil und verschleißarm.

### Einbau in

- Mauerwerk: mind. 120 mm
- Beton: mind. 150 mm
- Stahl
- Porenbeton: mind. 200 mm  
(nur mit Stahleinfassung)
- Holz: mind. 240 mm

### Größenbereich/Einbaumaße

Breite: 2000 - 9750 mm  
(bis 6750 mm in Windlastklasse 4)\*  
(bis 8500 mm in Windlastklasse 3)\*  
(bis 9750 mm in Windlastklasse 2\*)

\*Torbreite

Höhe: 2550 - 9000 mm

Durch hohe Dauerlaufeigenschaften und eine robuste Ausführung erfüllt das Schnelllauf-Rolltor die nötigen Anforderungen für alle Einsatzgebiete – insbesondere auch für den Einsatz als Außentor. Mit hohen Laufgeschwindigkeiten von bis zu 1,5 Metern pro Sekunde garantiert unser Schnelllauf-Rolltor eine hohe Energieeffizienz durch minimale Wärmeverluste. Je kürzer ein Tor offen steht, desto geringer ist der Wärmeverlust während der Torbewegungsphase.



### Intelligente Befestigung

Durch speziell integrierte Löcher in der Führungsschiene kann das Lichtgitter auf der Führungsschienen-Rückseite angebracht werden.

#### Vorteile:

- Gute Erreichbarkeit
- Einfach zu reinigen
- Im Notfall leicht austauschbar
- Vor Schmutz geschützt

### Torpanzer

Bestehend aus scharnierartig ineinandergeschobenen Profilen aus doppelwandigem verzinkten Stahl

### Oberfläche

- Stahl verzinkt
- Wahlweise bandbeschichtet oder pulverbeschichtet

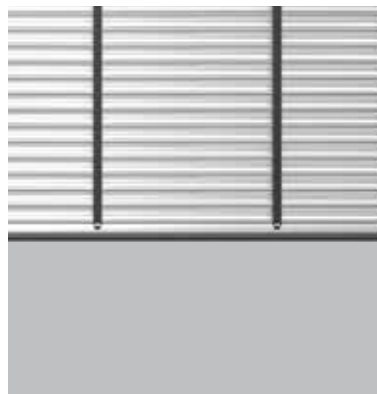

### Gurtsystem

Das patentierte und sicherheitsoptimierte Teckentrup Gurtsystem dämpft Laufgeräusche und vermindert wirkungsvoll den Verschleiß des Schnelllauf-Rolltores. Dauerfunktions-Test mit mehr als 200.000 Zyklen.

Automatisches Aushaken des Gurtsystems an der Befestigungseinheit beugt Verletzungen vor.



# TECKENTRUP

## SCHNELLAUF-FOLIENTORE

- HOCHSTABILER ROLLTORBEHANG MIT PVC-SICHTFENSTER
- MIT FEDERKRAFT-CRASH-SCHUTZ
- PERFEKT FÜR DEN AUSSENBEREICH IN KOMBINATION MIT ROLL- ODER SEKTIONALTOREN



**Die Endstücke**  
werden manuell in die Führung eingekuppelt. Sie werden somit nicht belastet und haben eine sehr hohe Lebensdauer.

**Die Crash-Endstücke**  
springen automatisch in das Bodenabschlussschwert zurück, der Behang bleibt unbeschädigt.

**Der Rückhaltemechanismus**  
öffnet sich automatisch beim Anfahren des Bodenabschlussschwertes.

### Größenbereich/Einbaumaße

- SLT 06 FU:  
bis 4 600 x 4 600 mm (B x H)
- SLT 09 FU:  
bis 6 000 x 6 000 mm (B x H)

### Standardfarben in Anlehnung an

RAL 1003 Signalgelb  
RAL 1018 Zinkgelb  
RAL 2004 Orange  
RAL 3002 Karminrot  
RAL 5010 Enzianblau  
RAL 5012 Lichtblau  
RAL 6024 Verkehrsgrün  
RAL 7038 Achatgrau  
RAL 9005 Tiefschwarz  
RAL 9010 Reinweiß

### Sichtfenster

Rolltor-Behang besteht aus einem 900 mm-Sichtstreifen aus transparentem PVC, 2 mm dick ab ca. 1 300 mm

### Öffnungs-/Schließgeschwindigkeiten

- SLT 06 FU = Öffnen ca. 1,7 - 2,0 m/sec (größenabhängig)  
= Schließen ca. 0,8 m/sec
- SLT 09 FU = Öffnen ca. 1,7 m/sec (schnellere Torlaufgeschwindigkeiten auf Anfrage)  
= Schließen ca. 0,8 m/sec



Schnelllauf-Folientor in RAL 7038 (Achatgrau)



Schnelllauf-Folientore schützen Personen und Material durch das integrierte Federkraft-Crash-Schutzsystem





### Für maximalen Komfort und höchste Wirtschaftlichkeit

- Verbesserter Verkehrsfluss und weniger Ausfallzeiten
- Einfache und verkürzte Montage
- Innentor geprüft als Windlastklasse 1
- Integrierter Behang-Einlauftrichter im Schienensystem
- Hochleistungsfedern in Führungsschienen garantieren optimale Behangspannung
- Plug and Play Antrieb

Zum Produktvideo



# FOLIEN-SCHNELLAUFTOR

## TECKENTRUP HSD-I

- INTEGRIERTER CRASH-SCHUTZ MIT SELBSTREPARATUR
- MIT PVC-SICHTFENSTER
- LICHTGITTER MIT HÖCHSTER SICHERHEITSKLASSE
- REDUZIERTE VERLETZUNGSGEFAHR DURCH WEICHES ABSCHLUSSPROFIL

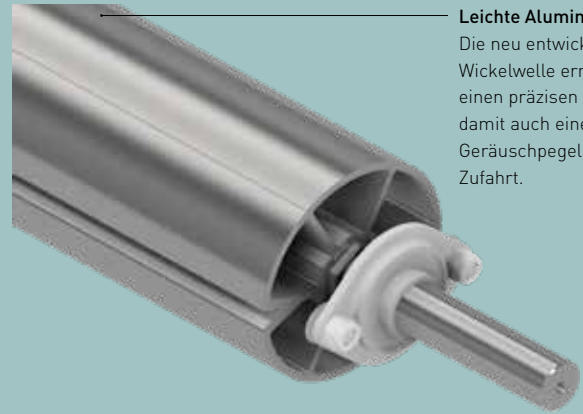

**Leichte Aluminium-Wickelwelle**  
Die neu entwickelte Aluminium-Wickelwelle ermöglicht einen präzisen Rundlauf und damit auch einen geringen Geräuschpegel bei Auf- und Zufahrt.

### Größenbereich/Einbaumaße

- HSD-I:  
bis 4 600 x 4 600 mm (B x H)
- HSD-I mit Gegengewicht (Selbstöffnung bei Stromausfall):  
bis 4 600 x 4 600 mm (B x H)

### Standardfarben in Anlehnung an

RAL 1018 Zinkgelb  
RAL 2004 Reinorange  
RAL 3002 Karminrot  
RAL 5010 Enzianblau  
RAL 7038 Achatgrau

### Sichtfenster

Im Behang sind ein oder zwei durchsichtige PVC Sichtfenster angeordnet. Diese können waagrecht (1200 x 500) oder senkrecht (500 x 1200 mm) angeordnet werden.

### Öffnungs-/Schließgeschwindigkeiten

- Öffnen ca. 1,5 - 2,0 m/sec  
(größenabhängig)  
= Schließen ca. 0,8 m/sec

### Crash-Schutz-System

Bei einem Crash springt der Torbehang aus den Führungsschienen und wird beim Hochfahren automatisch wieder eingefädelt. Bei der nächsten Torabfahrt befindet sich der Reißverschluss erneut korrekt in den Führungsschienen.

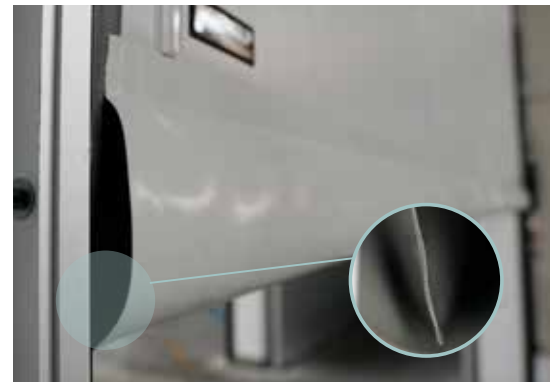

Weiches Abschlussprofil ohne Alu- oder Stahlschwert



Schutz von Personen und Material durch das integrierte Crash-Schutzsystem mit Selbstreparatur

# EINFACHE UND SCHNELLE ANGEBOTSKALKULATION

## Teckentrup. Einfach. Online.

TEO, unser Konfigurationstool für Türen und Tore unterstützt Sie bei der Angebotserstellung und bietet Ihnen die Möglichkeit, unterschiedliche Türen und Tore online zu konfigurieren und für Ihre Kunden zu visualisieren.

Plausibilitätsprüfung

Brandschutz

Schallschutz

Sicherheit





## Produkte einfach online konfigurieren

---

Unser Versprechen: In 5 Minuten zum fertigen Angebot!

---



### Schnelle und sichere Beratung

Vermeidet Konfigurationsfehler durch automatische Plausibilitätsprüfung im Hintergrund.



### Umfassende technische Dokumentation

Aktuelle technische Dokumentation zum Produkt auf einen Klick.



### Individuelles Angebot

Angebot mit Ihrem Logo und Ihren Kontaktdaten direkt versenden.



### Effiziente Angebotsverwaltung

Angebote einfach speichern, wiederverwenden und überarbeiten.



### Sicheres System

Sichert personenbezogene Daten durch Zugriffskontrolle. Systemabsicherung entspricht den gesetzlichen Datenschutzvorschriften.

Sie erreichen TEO über folgenden Link:

**[teo.teckentrup.biz](https://teo.teckentrup.biz)**



# ÄSTHETISCHER AUFTRITT

**Auch das Design kommt nicht zu kurz:** Unsere Industrie-Rolltore sind vielfältig gestalt- und ausstattbar und passen sich somit perfekt der architektonischen Ästhetik der Gebäudefassade an.

**Wählen Sie aus über zahlreichen Gestaltungsmöglichkeiten:** Ob Farben, Oberflächen, Verglasungen und Optiken, hier finden Sie genau das Richtige, passend zu Ihren Anforderungen.

Mit ihrer ansprechenden Optik im modernen Design, wie zum Beispiel mit schicken Verglasungselementen, sind unsere Industrie-Rolltore ein Blickfang im gesamten Gewerbegebiet.

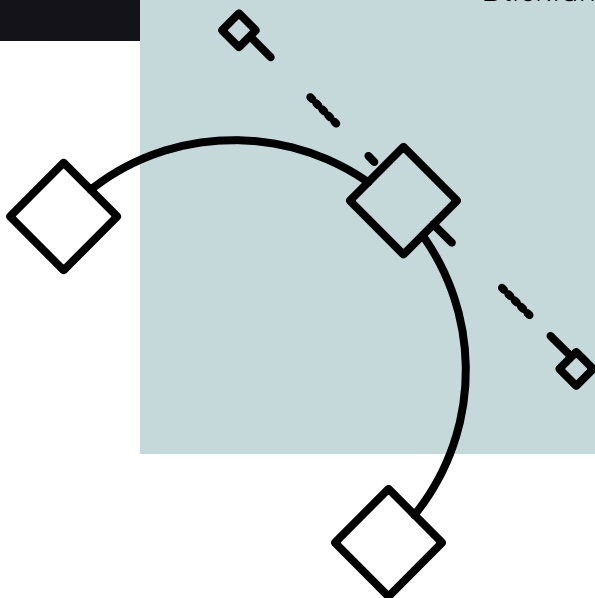



# UNSERE DESIGN-VIELFALT LÄSST KEINE WÜNSCHE OFFEN



Die Toroptik prägt entscheidend das Erscheinungsbild einer Industriehalle und transportiert auch das unternehmerische Corporate Design optimal. Das breite Teckentrup Farbspektrum ermöglicht vielfältigste Torgestaltungen. Planer können aus dem Vollen schöpfen und ihren individuellen Stil verwirklichen.

Teckentrup Rolltore ThermoTeck gibt es verzinkt mit transparentem Schutzfilm sowie beidseitig bandbeschichtet in großer Farbvielfalt.

## STANDARDFARBEN

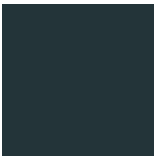

Anthrazitgrau  
RAL 7016



Weißaluminium  
RAL 9006

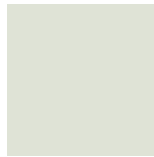

Grauweiß  
RAL 9002



Verkehrsweiß  
RAL 9016

## OPTIONALE VORZUGSFARBEN



Enzianblau  
RAL 5010



Moosgrün  
RAL 6005

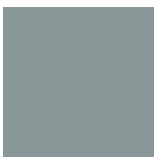

Fenstergrau  
RAL 7040



Graualuminium  
RAL 9007



Sepiabraun  
RAL 8014

# ROLLTORPROFILE

Wählen Sie für Ihr Rolltor das passende Profil aus unseren ThermoTeck- oder Aluminium-Modulen. Alle sind äußerst robust und optisch ansprechend sowie optional mit Verglasungen oder Lüftungsgittern erhältlich. Bei den Rollgitterformen wählen Sie zwischen Rauten- oder Wabenform, passend zum Gesamteindruck.

## Das isolierte Spezialprofil ThermoTeck aus Stahl



Profil ThermoTeck verzinkt oder beidseitig bandbeschichtet



Profil ThermoTeck mit Verglasung



Profil ThermoTeck mit Lüftungsgitter

## Die Alternative – das Aluminium-Profil 4020



Profil 4020



Profil 4020 mit Verglasung



Profil 4020 stucco-dessiniert



Profil 4020 stucco-dessiniert mit Verglasung

## Die Rollgitterformen



Rollgitter in Rautenform TG-X (Aluminium)



Rollgitter in Wabenform als TG-A (Aluminium), TG-S (Stahl), TG-E (Edelstahl)



# PASSENDE NEBENTÜREN TYP N 53

Bei Bedarf sorgen verschiedene schwellenfreie Nebentüren für reibungslosen Personendurchgang. Ob mit feststehendem oder drehbarem Seitenteil, immer stehen Sicherheit und Funktionalität im Vordergrund.

- Stranggepresste Aluminium-Profile eloxiert in E6/EV1
- 3-seitig doppelte Anschlagdichtung, im Schwellenbereich Schleifdichtung als Bodendichtung
- Standardmäßig mit Einsteckschloss und Aluminium-Wechselgarnitur in E6/EV1
- Füllung wahlweise mit ansichtsgleichem Türelement mit Rolltorprofil lamellen in Torfarbe, oder dw 42-1 Stahlblech-Nebentür

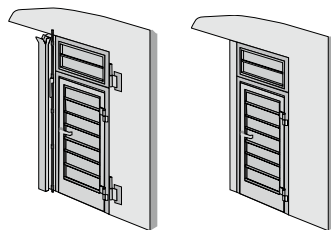

**Seitenteil mit N53 Nebentür  
(feststehend + drehbar)**

Bestehend aus ansichtsgleicher Nebentür inklusive Nebentür-Oberteil, Rahmen in Alu-Rahmenkonstruktion, Oberfläche E6/EV1, max. Höhe: 8000 mm, max. Rahmenaußenmaß: 1250 x 2500 mm (B x H).

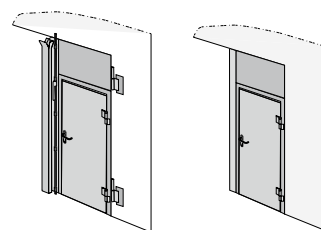

**Seitenteil mit dw 42 Tür  
(feststehend + drehbar)**

Standardmäßig bestehend aus Stahlprofilrahmen, Konstruktion grundiert Grauweiß (ähnl. RAL 9002), integrierter Stahlblech-Nebentür und Oberlicht mit Blechverkleidung.

# TORE FÜR MEHR SICHERHEIT

Unsere Hallen-Rolltore sorgen für ein hohes Maß an Schutz und Sicherheit, ganz egal, ob sie den Zugang zu einem Fuhrpark oder zu einem Warenlager verschließen. Die flexible Torkonstruktion mit ihren äußerst stabilen, doppelwandigen Profilen ermöglicht passgenaue Lösungen für unterschiedliche Abschlüsse. Stabile und robuste Bauteile sowie zusätzliche mechanische Verschlusselemente, wie zum Beispiel Schubriegel oder ein abschließbares Bodenprofil, sorgen dafür, dass jederzeit ein effektiver Einbruchschutz gewährleistet ist. Der Einsatz moderner Bedienelemente sorgt für zusätzlichen Komfort beim täglichen Öffnen und Schließen.

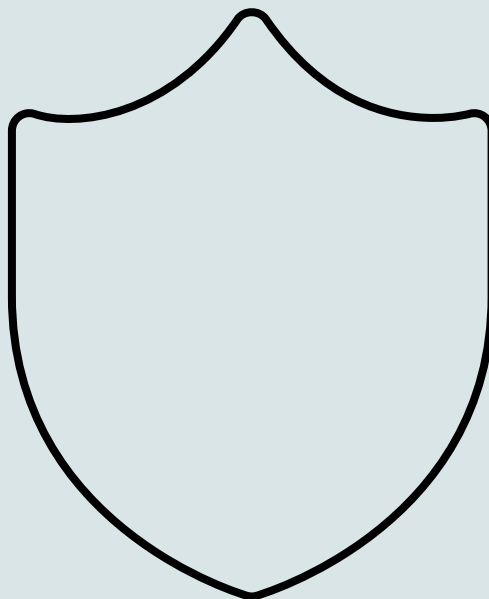







# TECHNIK, DIE ÜBERZEUGT

Teckentrup Rolltore erfüllen alle Sicherheitsanforderungen und Vorgaben der EN 13241-1. Das bedeutet, dass bei jedem Tor mechanische Aspekte, Nutzungssicherheit, Wärmedämmung, Schalldämmung, Dichtigkeit und Windlast entsprechend der Europa-Norm berücksichtigt werden. Rolltore von Teckentrup sind funktionell, montagefreundlich und zuverlässig. Sie eignen sich für alle räumlichen Situationen und werden vorwiegend im gewerblichen Umfeld sowie in Landwirtschaftsbetrieben eingesetzt.

- Mechanische Einflüsse
- Nutzungssicherheit
- Wärmedämmung
- Schalldämmung
- Dichtigkeit
- Windlast

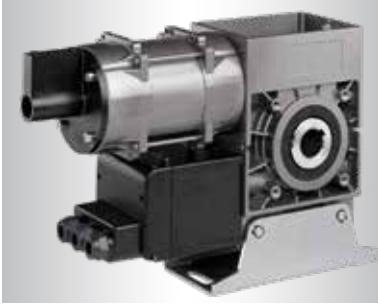

### **1** Aufsteckantrieb mit Fangvorrichtung

Aufsteckantrieb TAR mit integrierter Fangvorrichtung. Die Fangvorrichtung verhindert im Notfall den Absturz des Torbehanges.



### **2** Sturmhaken

Sturmhaken garantieren Sicherheit auch bei hohen Windlasten.



### **3** Wickelwelle

Die fixierte, innere Ronde sorgt für geringe Belastungen an den Schweißnähten der äußeren Ronde und somit für ein sicheres Auf- und Abrollen des Torbehanges.



### **4** Führungsschiene

Funktionelles und stabiles Führungsschienensystem mit Kunststoffgleitprofil zur Verbesserung der Lauf- und Gleiteigenschaften.



### **5** Abschlussprofil mit Dichtung

Das Abschlussprofil mit einer Dichtung aus verrottungssicherem, elastischem und anfriertolerantem EPDM-Gummiprofil gleicht Bodenunebenheiten aus und schützt vor Kälte und Feuchtigkeit.



### **6** Schließkanten-sicherung

Stoppt das Tor automatisch beim Auftreffen auf ein Hindernis.



### **7** Lichtschranken (Rolltore)

Eine zusätzliche Lichtschranke stoppt das Tor berührungslos. Unter bestimmten Voraussetzungen ist der Einsatz einer solchen Lichtschranke gesetzlich vorgeschrieben.



### **8** Lichtschranke (Rollgitter)

Das Rollgittertor erhält zusätzliche Lichtschranken im Sturzbereich zur Vermeidung von Personenschäden.

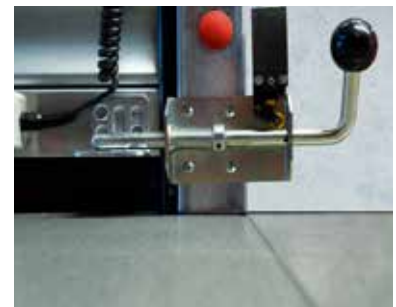

### **9** Einbruchhemmende Sicherheit

Stabile, robuste Bauteile und zusätzliche mechanische Verschlüsselemente sorgen für effektiven Einbruchschutz. Optionaler Schubriegel: mechanische Verriegelung oder auch abschließbare Bodenprofile, die elektrisch abgetastet werden.

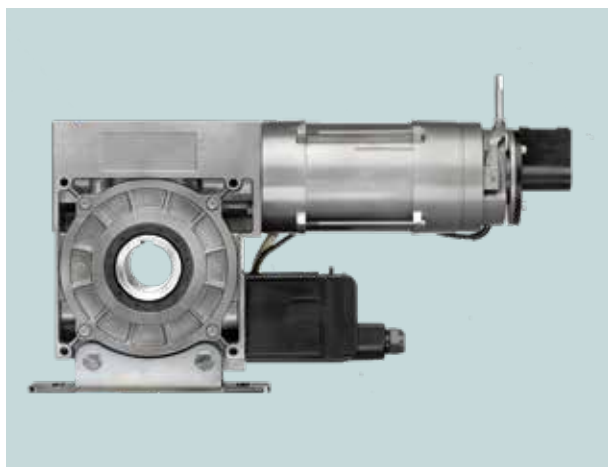

**Aufsteckantrieb**

Kompakt und montagefreundlich. Mit integrierter, wartungsfreier Fangvorrichtung. Wahlweise mit Nothandkurbel ...

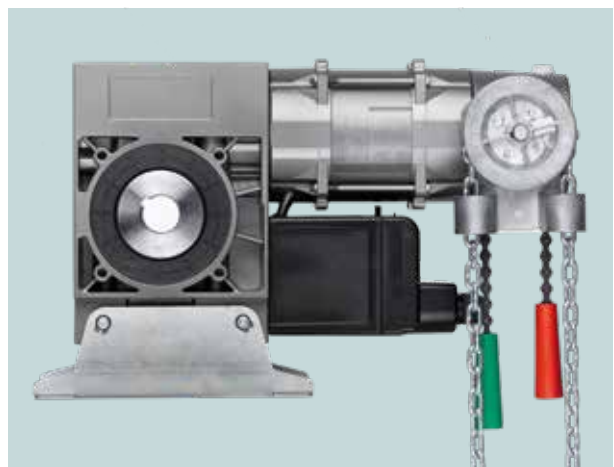

**... oder Nothandkette**



# KOMFORTABLE BETRIEBUNG DER ANTRIEBSSYSTEME

Bei elektrisch gesteuerten Toranlagen sorgen moderne Bedienelemente für zusätzlichen Komfort. Einfach und bequem wird das Tor über einen stabilen Handsender betätigt. Alternativ kann die Impulsgabe durch Lichtschranken, Induktionsschleifen, Radarbewegungsmelder etc. erfolgen.

## Folgende Antriebsmontagearten sind möglich:

- stehend
- hängend
- easy Konsole
- Kettenantrieb



### easy Konsole

ThermoTeck Rolltore bis zu einer Größe von ca. 4 x 4 m (größenabhängig) können wahlweise mit der easy Konsole bestellt werden. Die Konsolen werden direkt an den Führungsschienen befestigt. Somit entfällt bei der Montage die Ermittlung der Konsolenpositionen am Baukörper.

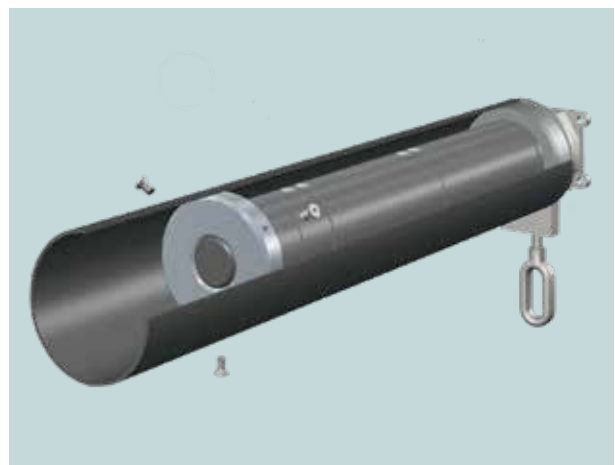

### Rohrmotor

Vorzugsweise bei kleinen Toren, beengten Platzverhältnissen und wenig Lastwechsel (Notbedienung z. B. über Markisenstange).



**Microprozessor-Steuerung mit Absolutegeber-Auswertung**

Einfache, sichere Programmierung über LED-Modul oder 3-Tasten-Navigation mit mehrsprachiger Klartextanzeige, optionale Rot-Grün-Ampel für Torzustandsmeldungen, mit optischen Warnhinweisen (Einsatz: z. B. in Tiefgaragen, Autowerkstätten). Die Steuerung CS 320 verfügt über zwei potenzialfreie Endlagenmeldungen.

**Schnelllaufende Ausführung**

CS 320 FU mit Frequenzumrichter. Sanft-Anlauf und Sanft-Stopp für materialschonenden Torbetrieb und sichere Funktion.



2-Kanal-Handsender



4-Kanal-Handsender



10-Kanal-Handsender



99-Kanal-Handsender



Schlüsseltaster AP



Schlüsseltaster UP



Funkcodetaster



Schlüsselschalter UP mit Stoptaste



LED-Signalleuchten



Interner Funkempfänger für CS 320, steckbar



Externer Funkempfänger für CS 320, steckerfertig



„basic2open“  
Radarbewegungsmelder  
mit Richtungserkennung



„easy2open“  
Radar-Bewegungsmelder  
mit Aktivinfrarot-Anwesenheitssensor



„3d easyscan“  
Lasergestützter Öffnungs-,  
Anwesenheits- und Absicherungssensor



Drucktaster  
„Auf - Halt - Zu“



Drucktaster  
„Auf - Not-Aus - Zu“



Abschließbarer Drucktaster  
„Auf - Not-Aus - Zu“



Abschließbarer Drucktaster  
„Auf - Halt - Zu“



Not-Aus-Taster



Einweg-Lichtschanke



Reflexions-Lichtschanke



Lichtgitter



Industrie-Rolltore						
	Profil ThermoTeck	Profil 4020	Rollgitter TG-S	Rollgitter TG-A	Rollgitter TG-E	Rollgitter TG-X
<b>TORGRÖSSEN</b>						
Breite max. in mm	18 000	18 000	11 500	11 500	11 500	11 500
Höhe max. in mm	12 000 <sup>1)</sup>	12 000	8 000	8 000	8 000	8 000 <sup>1)</sup>
Torblatt Gewicht in kg/m <sup>2</sup>	ca. 11	ca. 10	ca. 14	ca. 7	ca. 14	ca. 6
<b>PLATZBEDARF</b>						
Siehe technisches Datenblatt	■	■	■	■	■	■
<b>TORPANZER, MATERIAL-AUSFÜHRUNG</b>						
Stahl einwandig	-	-	■	-	-	-
Stahl doppelwandig	■	-	-	-	-	-
Edelstahl	-	-	-	-	■	-
Aluminium einwandig	-	-	-	■	-	■
Aluminium doppelwandig	-	■	-	-	-	-
<b>TORBLATT, OBERFLÄCHEN-AUSFÜHRUNG</b>						
Stahl verzinkt	■	-	■	-	-	-
Stahl bandbeschichtet	▲	-	-	-	-	-
Stahl pulverbeschichtet	▲	-	▲	-	-	-
Edelstahl	-	-	-	-	■	-
Aluminium stucco-dessiniert	-	▲	-	-	-	-
Aluminium walzblank	-	■	-	■	-	■
Aluminium bandbeschichtet	-	▲	-	-	-	-
Aluminium pulverbeschichtet	-	▲	-	▲	-	▲
Nebentür ansichtsgleich zum Torblatt	▲	▲	▲	▲	▲	▲
<b>VERGLASUNGEN</b>						
Rechteck-Fenster	▲	▲	-	-	-	-
<b>DICHTUNGEN</b>						
Sturzdichtung	■	■	-	-	-	-
Bodendichtung	■	■	-	-	-	-
<b>VERRIEGELUNGSSYSTEME<sup>2)</sup></b>						
Hochschiebe-Sicherung	-	-	■	■	■	■
Schubriegel	▲	▲	-	-	-	-
Abschließbares Bodenprofil	▲	▲	▲	▲	▲	▲
<b>SICHERHEITSAUSSTATTUNGEN</b>						
Fangvorrichtung	■	■	■	■	■	■
Schließkantensicherung	▲	▲	▲	▲	▲	▲
Einzugssicherung	▲	▲	▲	▲	▲	▲
<b>ANTRIEB<sup>1) 2)</sup></b>						
Aufsteckantrieb	■	■	■	■	■	■
Kettenantrieb	▲	▲	▲	▲	▲	▲
Rohrmotor (Größe auf Anfrage)	▲	-	■	■	■	■
Easy Konsole	▲ <sup>1)</sup>	-	-	-	-	-
<b>BEFESTIGUNG AUF</b>						
Beton, Stahl, Mauerwerk	■	■	■	■	■	■
Weitere auf Anfrage	▲	▲	▲	▲	▲	▲

<sup>1)</sup> Bei Verwendung als easy-Tor: max. Torhöhe/Torbreite bei Einsatz dieser Profile 5000 mm; Sonderausstattung abweichend von Tabelle.

<sup>2)</sup> Bei Verwendung als Schnellaufrolltor „Speed“: max. Torbreite bei Einsatz dieser Profile 10000 mm; Sonderausstattung abweichend von Tabelle.

Folien-Schnelllaufstore				
	HSD-I	HSD-I mit Gegengewicht	SLT 06 FU	SLT 09 FU
<b>TORGRÖSSEN</b>				
Breite max. in mm	4 600	4 600	4 600	6 000
Höhe max. in mm	4 600	4 600	4 600	6 000
<b>ÖFFNUNGSGESCHWINDIGKEIT*</b>				
m/sec	ca. 1,5 – 2,0	ca. 1,5 – 2,0	ca. 1,7 – 2,0	ca. 1,5 – 1,7
<b>SCHLIESSGESCHWINDIGKEIT</b>				
m/sec	ca. 0,8	ca. 0,8	ca. 0,8	ca. 0,8
<b>VERWENDUNG</b>				
Innentor	■	■	■	■
Außentor	–	–	–	■
<b>LEISTUNGSEIGENSCHAFTEN</b>				
Sicherheitsausstattungen nach EN 13241-1	■	■	■	■
Windlastklasse nach EN 12424	1	1	1	2
<b>CRASH-SCHUTZ</b>				
Bis max. lichte Breite	4 600 mm	4 600 mm	4 600 mm	5 000 mm
<b>NOTÖFFNUNG</b>				
Kurbel (in Antriebshöhe)	■	■	■	■
Kette (vom Boden aus)	▲	▲	▲	▲
Gegengewichtstechnik, manuelle Notöffnung bei Stromausfall	–	■	■	–
<b>SICHERHEITSAUSSTATTUNGEN</b>				
Sicherheitslichtgitter Klasse E	■	■	■	■
Zusätzliche Reflexionslichtschranke	▲	▲	▲	▲
Selbstüberwachende Kontaktleiste	–	–	▲	▲
Elektromagnetische Bremse	■	■	■	■
Fangvorrichtung	■	■	■	■
Zulassung für Flucht- und Rettungswege	–	–	▲	–
<b>ANTRIEB UND STEUERUNG</b>				
CS 320 FU	■	■	■	■
Potenzialfreie Kontakte	3	3	3	3
Anschlussspannung 1 Phase	230 V	230 V	400 V	400 V
Antrieb Schutzart IP 54	■	■	■	■
Steuerung Schutzart IP 65	■	■	■	■
Integrierter 3-fach Drucktaster im Steuerungsdeckel	■	■	■	■
Steuerung mit Not-Aus-Taster	■	■	■	■
Digitale Endschalter	■	■	■	■

\* größenabhängig



DESIGN | SICHERHEIT | SERVICE

Professionelle Lösungen

Wir liefern passgenaue Lösungen für Ihre individuellen Anforderungen. Setzen Sie mit unseren Tor-Lösungen auf mehr Design, Sicherheit und Service.

[WWW.TECKENTRUP.BIZ](http://WWW.TECKENTRUP.BIZ)

Wir beraten Sie gern.